

"HÆVNINGSMODEL LUI 2003"

Modellen er set fra egen side.

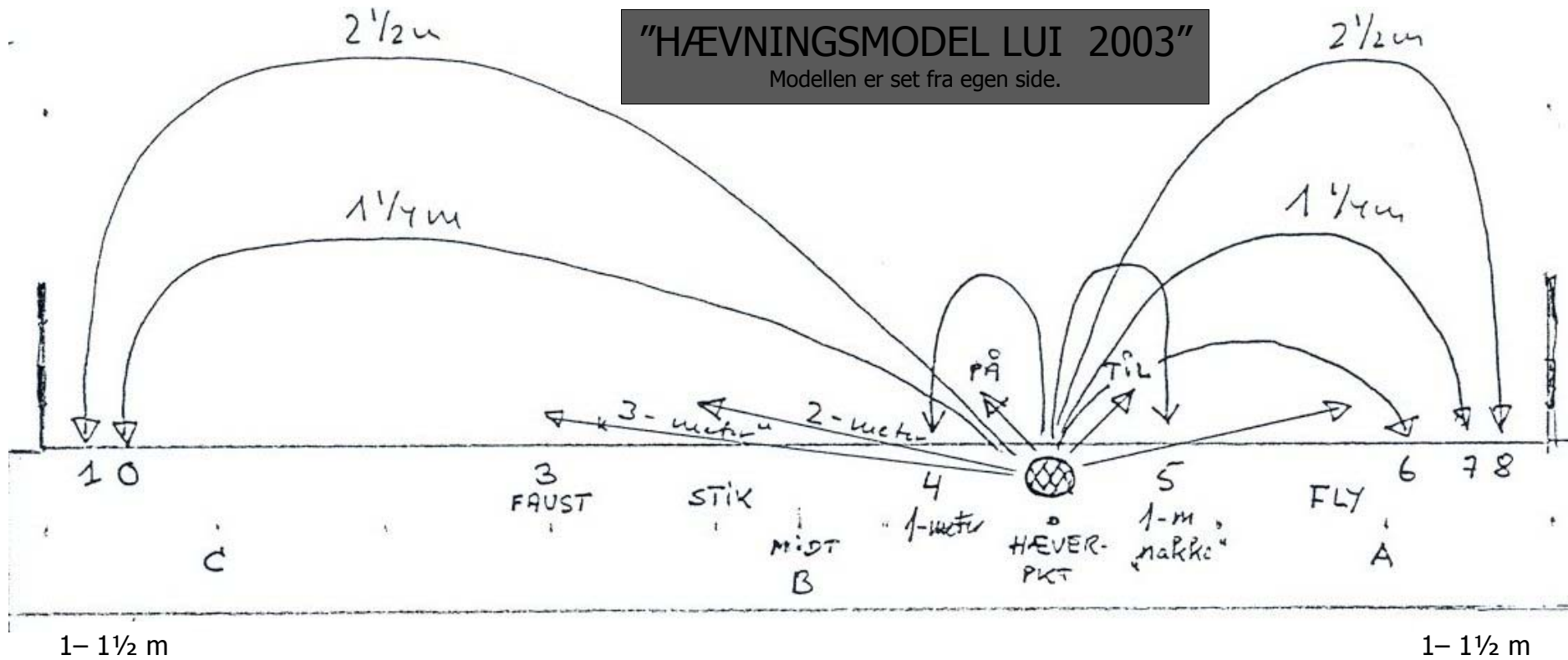

FAST PUNKT: 1, 0, 3 (Faust), 6, 7, 8, A, B, og C

AFHÆNGIG AF HÆVERPUNKT: Stik, 4, PÅ, TIL, 5, og FLY.

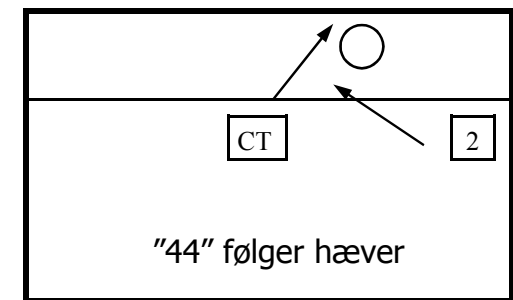
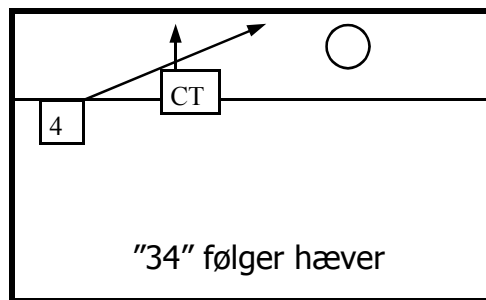
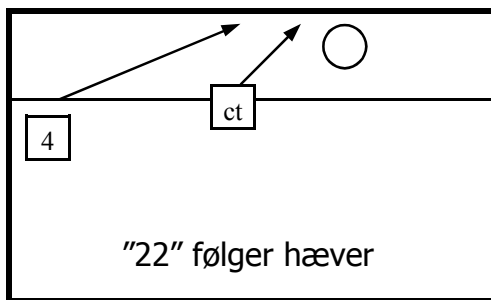

HÆVE-PUNKT	NAVN	MELDING	TEGN
0	HALVFLAD	"0"	Åbne og lukke knyttet hånd
1	HALVHØJ	"1"	Knyttet hånd
1	FLAD	"80"	Vandret flad hånd
3	3-meter FAUST	"3"	Tommelfinger op
STIK	2-meter FLAD	"stik"	V-tegn med pege og langfinger.
4	1-meter KORT	"4"	Fire fingre (minus tommelfinger)
PÅ	PÅ	"PÅ"	Pegefinger
TIL	TIL	"TIL"	Lillefinger
FLY	FLY	"FLY"	Vifte med flad hånd
5	1-meter KORT kort i nakken	"5"	Fem spredte fingre.
6	FLAD	"6"	Ring dannes af pege - og tommelfinger
7	HALVFLAD	"7"	Vifter som "6"
8	HALHØJ	"8"	Samlet flad hånd nedad
KOMBINATIONER			
"22"	To flade hænder i "bølgebevægelse"	Center trækker "PÅ" og pos. 4 trækker andet tempo "4"	
"34"	V-tegn med tommel - og pegefinger	Center trækker "FAUST" og pos. 4 trækker andet tempo 1 meter	
"44"	Roterende knytnæve	Center trækker "PÅ" og pos. 2 trækker andet tempo 1 meter lige bag centerspilleren.	